

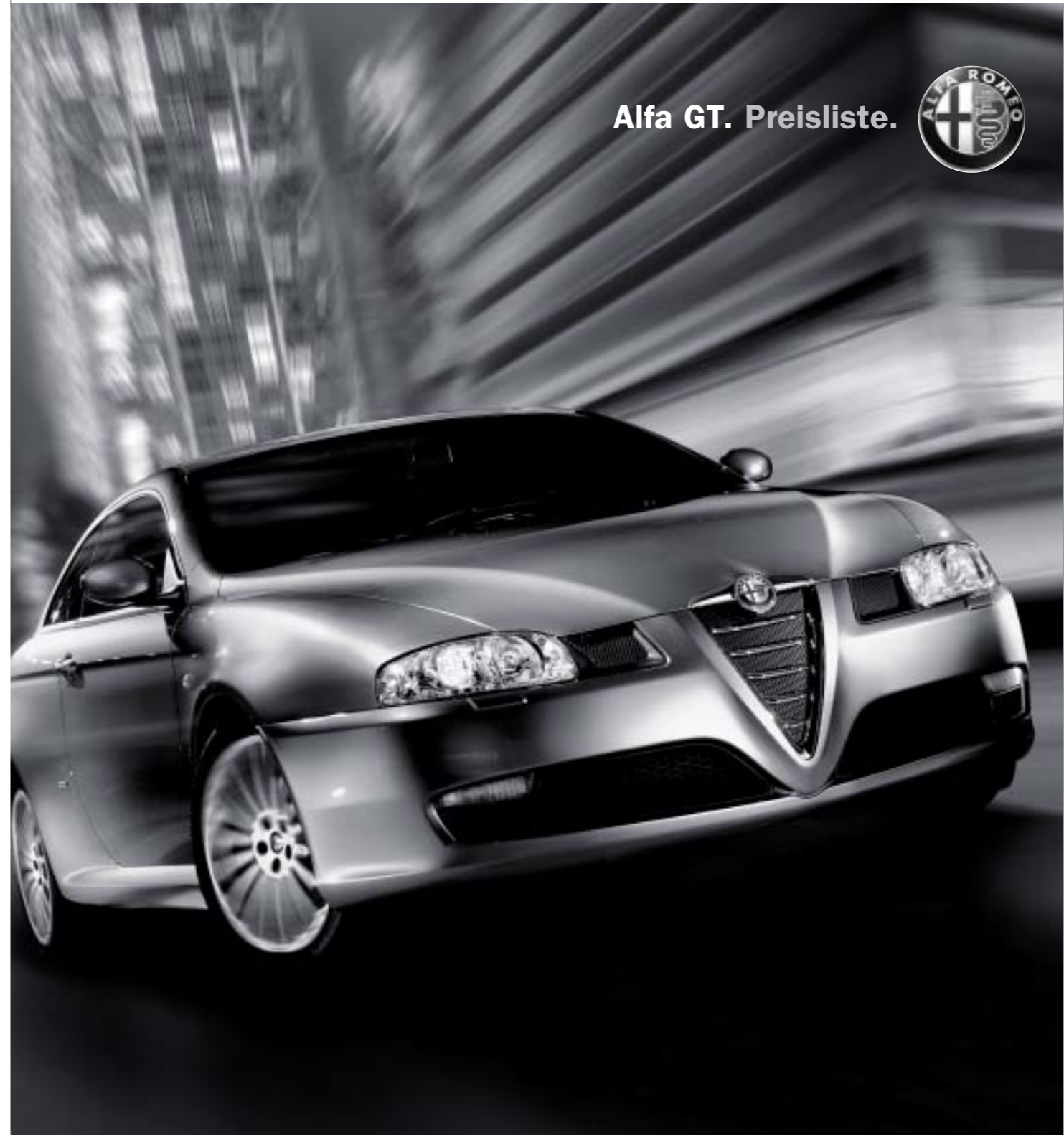

Ihr Alfa Romeo Händler:

Alfa Romeo · Olof-Palme-Straße 17 · 60439 Frankfurt · Telefon: 069/6 69 88-0 · Sitz der Gesellschaft: Fiat Automobil AG · Salzstraße 140 · 74076 Heilbronn  
www.alfaromeo.de · Infoline: 01802/860 860 (6 Cent/Anruf)

Alfa GT. Preisliste.



## AUSSTATTUNGSLINIEN

### IMPRESSION – Basisversion

Die serienmäßigen Ausstattungsdetails folgen ab Seite 4.

### PROGRESSION – Komfortversion

Serienmäßige Ausstattungsdetails, aufbauend auf der Impression-Version:

- + Audioanlage mit CD, 8 Lautsprechern und Antenne
- + Sportsitze mit Sitzbezügen in Alfatex® und Alfatex®-Einsätze in den Türverkleidungen
- + Dual-Zonen-Klimaautomatik, getrennt regelbar
- + Leichtmetallfelge „Sportspeiche I“, 7J x 16" mit Bereifung 205/55
- + Mittelarmlehne vorne mit Ablagefach

### DISTINCTIVE – Luxusversion

Serienmäßige Ausstattungsdetails, aufbauend auf der Progression-Version:

- + Sportsitze mit Sitzbezügen in Exklusiv-Leder und Leder-Einsätze in den Türverkleidungen
- + Sitzheizung vorne
- + Scheinwerferwaschanlage
- + beheizte Scheibenwischer-Waschdüsen
- + BOSE®-Soundsystem mit digitalem Verstärker, 9 Hochleistungslautsprechern inklusive eines Subwoofers
- + Audioanlage mit CD und MP3
- + Multifunktionstasten am Lenkrad für Radio-Bedienung

#### Zusätzlich für 3.2 V6 24V:

- + Sportfahrwerk
- + Abgasanlage zweiflutig, mit verchromten Endrohren
- + Öltemperaturanzeige im Bordcomputer integriert
- + Leichtmetallfelge „Sportspeiche“, 7,5J x 17" mit Bereifung 225/45

#### Zusätzlich für 1.9 JTD 16V M-Jet:

- + Zusatzheizung, elektrisch (zur schnelleren Erwärmung des Innenraumes)

## AUSSTATTUNGEN DER SONDERSERIEN

### ALFA GT SPORTIVA

Ausstattungsdetails Exterieur/Interieur, aufbauend auf der Distinctive-Version:

- + Scheinwerfer vorne, schwarz hinterlegt
- + Scudetto in matt poliertem Aluminium
- + Seitenspiegelkappen in matt poliertem Aluminium
- + Blinkerglas vorne abgedunkelt
- + 17"-Leichtmetallräder „Supersport“ matt poliert mit Bereifung 215/45
- + Sportsitze mit Sitzbezügen in gelochtem Exklusiv-Leder schwarz mit roten Nähten
- + Alfa Romeo Logo in Rot in die Kopfstütze eingestickt
- + Lenkrad mit gelochtem schwarzem Leder bezogen und roter Naht
- + Schaltsack in Kunstleder mit roter Naht
- + Handbremsmanschette in Kunstleder mit roter Naht
- + Sportpedale in Aluminium
- + Fußmatten in Schwarz mit roter Naht und GT-Emblem
- + Einstiegsleiste mit Edelstahl-Einsatz
- + Mittelkonsole in Dunkelgrau

Paketwert: € 1.500,-  
Preisvorteil: € 700,-

### ALFA GT COLLEZIONE

Ausstattungsdetails Exterieur/Interieur, aufbauend auf der Distinctive-Version:

- + Scheinwerfer vorne, schwarz hinterlegt
- + Lufteinlass vorne in Wagenfarbe lackiert
- + 17"-Leichtmetallräder „Sportspeiche II“ poliert mit Bereifung 215/45
- + Sportsitze mit Sitzbezügen in gelochtem zweifarbigen Exklusiv-Leder beige (Sand/Tabak)
- + Alfa Romeo Logo in Beige in die Kopfstütze eingestickt
- + Schaltsack in Kunstleder beige
- + Handbremsmanschette in Kunstleder beige
- + Armaturenbrett zweifarbig schwarz/beige
- + Fußmatten in Beige und mit GT-Emblem
- + Edelstahllestiegsleiste
- + Mittelkonsole in Dunkelgrau

Paketwert: € 1.500,-  
Preisvorteil: € 700,-

## PREISE

Alfa GT	Nennleistung	Preis ohne 16 % MwSt.	Preis inkl. 16 % MwSt.	Preis ohne 16 % MwSt.	Preis inkl. 16 % MwSt.	Preis ohne 16 % MwSt.	Preis inkl. 16 % MwSt.
		Impression		Progression		Distinctive	
<b>Alfa GT 1.8 TS 16V</b>	103 kW (140 PS)	€ 20.344,83	€ 23.600,-	€ 22.198,28	€ 25.750,-	€ 24.353,45	€ 28.250,-
<b>Alfa GT 2.0 JTS 16V</b>	122 kW (165 PS)	-	-	€ 23.491,38	€ 27.250,-	€ 25.646,55	€ 29.750,-
<b>Alfa GT 2.0 JTS 16V Selespeed</b>	122 kW (165 PS)	-	-	-	-	€ 26.508,62	€ 30.750,-
<b>Alfa GT 3.2 V6 24V</b>	176 kW (240 PS)	-	-	-	-	€ 31.896,55	€ 37.000,-
<b>Alfa GT 1.9 JTD 16V M-Jet</b>	110 kW (150 PS)	€ 22.629,31	€ 26.250,-	€ 24.482,76	€ 28.400,-	€ 26.637,93	€ 30.900,-

Sonderserie	Nennleistung	Code	Preis ohne 16 % MwSt.	Preis inkl. 16 % MwSt.
<b>Alfa GT Sportiva</b>				
<b>Alfa GT 1.8 TS 16V</b>	103 kW (140 PS)	4KX+788	€ 25.043,10	€ 29.050,-*
<b>Alfa GT 2.0 JTS 16V</b>	122 kW (165 PS)	4KX+788	€ 26.336,21	€ 30.550,-*
<b>Alfa GT 2.0 JTS 16V Selespeed</b>	122 kW (165 PS)	4KX+788	€ 27.198,28	€ 31.550,-*
<b>Alfa GT 1.9 JTD 16V M-Jet</b>	110 kW (150 PS)	4KX+788	€ 27.327,59	€ 31.700,-*
<b>Alfa GT Collezione</b>				
<b>Alfa GT 1.8 TS 16V</b>	103 kW (140 PS)	4KW+212	€ 25.043,10	€ 29.050,-*
<b>Alfa GT 2.0 JTS 16V</b>	122 kW (165 PS)	4KW+212	€ 26.336,21	€ 30.550,-*
<b>Alfa GT 2.0 JTS 16V Selespeed</b>	122 kW (165 PS)	4KW+212	€ 27.198,28	€ 31.550,-*
<b>Alfa GT 1.9 JTD 16V M-Jet</b>	110 kW (150 PS)	4KW+212	€ 27.327,59	€ 31.700,-*

\* Zurzeit nur mit aufpreispflichtiger Metallic-Lackierung lieferbar.

Alle Diesel-Versionen sind serienmäßig mit einem wartungsfreien Diesel-Partikelfilter (DPF) ausgerüstet.

Getriebeversionen: Die Modelle Alfa GT 1.8 TS 16V und 2.0 JTS 16V sind serienmäßig mit einem 5-Gang-Schaltgetriebe ausgestattet. Das Modell Alfa GT 2.0 JTS 16V Selespeed ist serienmäßig mit einem automatisierten 5-Gang-Schaltgetriebe ausgestattet, welches über Joystick oder über Schaltwippen hinter dem Lenkrad bedienbar ist. Die Modelle Alfa GT 1.9 JTD 16V M-Jet und 3.2 V6 24V sind serienmäßig mit einem 6-Gang-Schaltgetriebe ausgestattet.

Die in diesem Prospekt enthaltenen Beschreibungen und Abbildungen, Angaben über Lieferumfang, Ausstattung, Farbton, Aussehen, Leistungen, Maße, Gewicht, Kraftstoffverbrauch und Betriebskosten der Fahrzeuge entsprechen dem Zeitpunkt der Drucklegung: 04/2006. Die konkrete Ausstattung des Fahrzeugs ist beim Händler unter Bezugnahme auf die jeweils aktuelle Preisliste zu erfragen. Alle angegebenen Preise sind unverbindliche Preisempfehlungen ab Werk. Mit dieser Preisliste werden alle vorhergehenden ungültig.

## SERIENAUSSTATTUNG

	Alfa GT 1.8 TS 16V			Alfa GT 2.0 JTS 16V	
	Impression	Progression	Distinctive	Progression	Distinctive
<b>SICHERHEITSAUSSTATTUNG</b>					
Airbag für Fahrer und Beifahrer	•	•	•	•	•
Beifahrerairbag abschaltbar	•	•	•	•	•
Kopfairbag	•	•	•	•	•
Seitenairbag für Fahrer und Beifahrer	•	•	•	•	•
Anti-Blockier-System (ABS) mit elektr. Bremskraftverteilung (EBD)	•	•	•	•	•
Antriebsschlupfregelung (ASR/MSR)	•	•	•	•	•
Brandschutzsystem (FPS)	•	•	•	•	•
Dritte Bremsleuchte	•	•	•	•	•
Blinkleuchten seitlich in Weiß	•	•	•	•	•
Kopfstützen (höhenverstellbar)	•	•	•	•	•
Leuchtweitenregulierung	•	•	•	•	•
Lordosenstütze, manuell einstellbar für Fahrer- und Beifahrersitz	•	•	•	•	•
Nebelscheinwerfer	•	•	•	•	•
Nebelschlussleuchte	•	•	•	•	•
Radaufhängung vorne: Vierlenker-Vorderradaufhängung	•	•	•	•	•
Radaufhängung hinten: Einzelradaufhängung Typ McPherson mit Stabilisator	•	•	•	•	•
Scheibenbremsen vorne und hinten	•	•	•	•	•
Scheibenbremsen vorne innenbelüftet	•	•	•	•	•
Seitenaufprallschutz	•	•	•	•	•
Servolenkung	•	•	•	•	•
Sicherheitsgurte, vorne mit Gurtstraffern und Gurtkraftbegrenzern	•	•	•	•	•
Sicherheitsgurte, hinten drei mit 3-Punkt-Automatikgurten	•	•	•	•	•
Vehicle Dynamic Control (VDC) mit Bremsassistent (dynamische Fahrstabilitätskontrolle)	•	•	•	•	•
Wegfahrsperre, elektronisch (Alfa-Code)	•	•	•	•	•

• = Serienausstattung

## SERIENAUSSTATTUNG

	Alfa GT 2.0 JTS 16V Selespeed		Alfa GT 3.2 V6 24V		Alfa GT 1.9 JTD 16V M-Jet		
	Distinctive	Distinctive	Distinctive	Impression	Progression	Distinctive	
•	•	•	•	•	•	•	
•	•	•	•	•	•	•	
•	•	•	•	•	•	•	
•	•	•	•	•	•	•	
•	•	•	•	•	•	•	
•	•	•	•	•	•	•	
•	•	•	•	•	•	•	
•	•	•	•	•	•	•	
•	•	•	•	•	•	•	
•	•	•	•	•	•	•	
•	•	•	•	•	•	•	
•	•	•	•	•	•	•	
•	•	•	•	•	•	•	
•	•	•	•	•	•	•	
•	•	•	•	•	•	•	
•	•	•	•	•	•	•	
•	•	•	•	•	•	•	
•	•	•	•	•	•	•	
•	•	•	•	•	•	•	
•	•	•	•	•	•	•	
•	•	•	•	•	•	•	

• = Serienausstattung

4

5

**SERIENAUSSTATTUNG**

	Alfa GT 1.8 TS 16V			Alfa GT 2.0 JTS 16V	
	Impression	Progression	Distinctive	Progression	Distinctive
<b>KOMFORTAUSSTATTUNG</b>					
Außenspiegel elektr. verstell- und beheizbar	•	•	•	•	•
Außenspiegel in Wagenfarbe lackiert	•	•	•	•	•
Beleuchtung Innenraum (mit Dimmer) inkl. Leseleuchte, Kofferraum und Handschuhfach	•	•	•	•	•
Bordinstrumentierung mit Multifunktionsdisplay und Trip-Computer	•	•	•	•	•
Check-Control für Türen und Kofferraum	•	•	•	•	•
Colorverglasung	•	•	•	•	•
Cruise Control	•	•	•	•	•
Dosenhalter vorne (nicht in Verbindung mit CONNECT™ NAV+)	•	•	•	•	•
Drehzahlmesser	•	•	•	•	•
Einstiegsleiste mit Edelstahleinsatz	•	•	•	•	•
Einstiegsbeleuchtung in den Türen	•	•	•	•	•
Fensterheber, elektrisch vorne mit Automatikvorrichtung und Quetschsicherung	•	•	•	•	•
Funkfernbedienung für die Zentralverriegelung mit elektrischer Funktion zum Öffnen des Kofferraums	•	•	•	•	•
Gaspedal, elektronisch	•	•	•	•	•
Gepäckraum beleuchtet und von innen entriegelbar	•	•	•	•	•
Heckscheibenheizung mit Abschaltautomatik	•	•	•	•	•
Intervallschaltung für Scheibenwischer vorne (2 Geschwindigkeiten, 4 Intervalle)	•	•	•	•	•
Dual-Zonen-Klimaautomatik, getrennt regelbar (FCKW-frei)	○	•	•	•	•
Umlufttaste	•	•	•	•	•
Leder-Lenkrad axial und vertikal verstellbar	•	•	•	•	•
Schaltknopf in Aluminium	•	•	•	•	•
Schaltknopf in Leder	-	-	-	-	-
Joystick	-	-	-	-	-
Make-up-Spiegel Fahrer- und Beifahrerseite (beleuchtet)	•	•	•	•	•

• = Serienausstattung ○ = Sonderausstattung - = nicht erhältlich

**SERIENAUSSTATTUNG**

	Alfa GT 2.0 JTS 16V Selespeed		Alfa GT 3.2 V6 24V		Alfa GT 1.9 JTD 16V M-Jet		
	Distinctive		Distinctive		Impression	Progression	Distinctive
	•	•	•	•	•	•	•
	•	•	•	•	•	•	•
	•	•	•	•	•	•	•
	•	•	•	•	•	•	•
	•	•	•	•	•	•	•
	•	•	•	•	•	•	•
	•	•	•	•	•	•	•
	•	•	•	•	•	•	•
	•	•	•	•	•	•	•
	•	•	•	•	•	•	•
	•	•	•	•	•	•	•
	•	•	•	•	•	•	•
	•	•	•	•	•	•	•
	•	•	•	•	•	•	•
	•	•	•	•	•	•	•
	•	•	•	•	•	•	•
	-	-	-	-	-	-	-
	•	•	•	•	•	•	•
	•	•	•	•	•	•	•

• = Serienausstattung ○ = Sonderausstattung - = nicht erhältlich

## SERIENAUSSTATTUNG

	Alfa GT 1.8 TS 16V			Alfa GT 2.0 JTS 16V	
	Impression	Progression	Distinctive	Progression	Distinctive
<b>KOMFORTAUSSTATTUNG</b>					
Mittelarmlehne vorne mit Ablagefach	○	•	•	•	•
Mittelarmlehne hinten	•	•	•	•	•
Münzfach/Kartenablage (nicht in Verbindung mit CONNECT™ NAV+)	•	•	•	•	•
Öltemperaturanzeige (im Bordcomputer integriert)	-	-	-	-	-
Pollen- und Aktivkohlefilter (nur in Verbindung mit Option 140 erhältlich)	○	•	•	•	•
Scheibenwischer-Waschdüsen beheizbar	○	○	•	○	•
Stoßfänger in Wagenfarbe lackiert	•	•	•	•	•
Tankklappe (elektr. Bedienknopf in der Mittelkonsole)	•	•	•	•	•
Vorrichtung „Follow-Me-Home“	•	•	•	•	•
Zentralverriegelung bedienbar von Mittelkonsole	•	•	•	•	•
Zusatzheizung, elektrisch	-	-	-	-	-
<b>SITZE</b>					
Rücksitzbank asymmetrisch geteilt und umklappbar (60/40)	•	•	•	•	•
Sitzverstellung mechanisch, mit Positionsspeicherung für Fahrersitz	•	•	•	•	•
Sportsitze mit Sitzbezügen in Stoff und Stoff-Einsätze in den Türverkleidungen	•	-	-	-	-
Sportsitze mit Sitzbezügen in Alfatex® und Alfatex®-Einsätze in den Türverkleidungen	○	•	-	•	-
Sportsitze mit Sitzbezügen in Exklusiv-Leder und Leder-Einsätze in den Türverkleidungen	-	○	•	○	•
Sitzheizung für die vorderen Sitze	○	○	•	○	•
Mechanische Höhenverstellung für Fahrersitz	•	•	•	•	•

• = Serienausstattung ○ = Sonderausstattung - = nicht erhältlich

## SERIENAUSSTATTUNG

Alfa GT 2.0 JTS 16V Selespeed	Alfa GT 3.2 V6 24V	Alfa GT 1.9 JTD 16V M-Jet		
		Impression	Progression	Distinctive
<b>Distinctive</b>				
•	•	○	•	•
•	•	•	•	•
•	•	•	•	•
-	•	-	-	-
•	•	○	•	•
•	•	○	○	•
•	•	•	•	•
•	•	•	•	•
•	•	•	•	•
-	-	•	•	•
•	•	•	•	•
•	•	•	•	•
-	-	•	-	-
-	-	○	•	-
•	•	○	○	•
•	•	○	○	•
•	•	•	•	•

• = Serienausstattung ○ = Sonderausstattung - = nicht erhältlich

**SERIENAUSSTATTUNG**

	Alfa GT 1.8 TS 16V			Alfa GT 2.0 JTS 16V	
	Impression	Progression	Distinctive	Progression	Distinctive
<b>RADIO-/AUDIOPROGRAMM</b>					
Radiovorrüstung mit 8 Lautsprechern	•	•	-	•	-
BOSE®-Soundsystem mit digitalem Verstärker, 9 Hochleistungslautsprechern inkl. eines Subwoofers	○	○	•	○	•
Multifunktionstasten am Lenkrad für Radio-Bedienung	○	○	•	○	•
Audioanlage mit CD	○	•	-	•	-
Audioanlage mit CD und MP3	○	○	•	○	•
Dachantenne	•	•	•	•	•
<b>GETRIEBE</b>					
5-Gang-Schaltgetriebe	•	•	•	•	•
5-Gang automatisiertes Schaltgetriebe	-	-	-	-	-
6-Gang-Schaltgetriebe	-	-	-	-	-
<b>RÄDER UND REIFEN</b>					
Stahlfelge 6J x 15" mit Radvollabdeckung und Bereifung 205/60	•	-	-	-	-
Leichtmetallfelge „Elegant“, 6,5J x 15" mit Bereifung 195/60 (schneeketteneeignet)	○	⊗	⊗	⊗	⊗
Leichtmetallfelge „Sportspeiche I“, 7J x 16" mit Bereifung 205/55	○	•	•	•	•
Leichtmetallfelge „Sportspeiche“, 7,5J x 17" mit Bereifung 225/45	-	-	-	-	-
Leichtmetallfelge „Supersport“, 7,5J x 17" mit Bereifung 225/45	-	-	-	-	-
Reifen-Reparatur-Kit	•	•	•	•	•

• = Serienausstattung ○ = Sonderausstattung ⊗ = wahlweise ohne Aufpreis - = nicht erhältlich

**SERIENAUSSTATTUNG**

Alfa GT 2.0 JTS 16V Selespeed	Alfa GT 3.2 V6 24V	Alfa GT 1.9 JTD 16V M-Jet		
		Impression	Progression	Distinctive
Distinctive	Distinctive	Impression	Progression	Distinctive
-	-	•	•	-
•	•	○	○	•
•	•	○	○	•
-	-	○	•	-
•	•	○	○	•
•	•	•	•	•
-	-	-	-	-
•	-	-	-	-
-	•	•	•	•
-	-	•	-	-
⊗	⊗	○	⊗	⊗
•	-	○	•	•
-	•	-	-	-
-	⊗	-	-	-
•	•	•	•	•

• = Serienausstattung ○ = Sonderausstattung ⊗ = wahlweise ohne Aufpreis - = nicht erhältlich

## SONDERAUSSTATTUNG

		Alfa GT 1.8 TS 16V			Alfa GT 2.0 JTS 16V	
<b>GRUNDPREIS IMPRESSION</b> (€ inkl. 16 % MwSt.)		€ 23.600,-			-	
	<b>Code</b>	125.432.0			-	
<b>GRUNDPREIS PROGRESSION</b> (€ inkl. 16 % MwSt.)		€ 25.750,-			€ 27.250,-	
	<b>Code</b>	125.332.0			125.335.0	
<b>GRUNDPREIS DISTINCTIVE</b> (€ inkl. 16 % MwSt.)		€ 28.250,-			€ 29.750,-	
	<b>Code</b>	125.232.0			125.435.0	
		<b>Impression</b>	<b>Progression</b>	<b>Distinctive</b>	<b>Progression</b>	<b>Distinctive</b>
<b>SICHERHEITSAUSSTATTUNG</b>						
Diebstahlwarnanlage mit Innenraumüberwachung und Neigungssensor	213	€ 360,-	€ 360,-	€ 360,-	€ 360,-	€ 360,-
Scheinwerferwaschanlage (nur in Verbindung mit Option 350 bestellbar)	102	€ 160,-	€ 160,-	•	€ 160,-	•
Xenon-Scheinwerfer (nur in Verbindung mit Optionen 102+350 bestellbar)	230	€ 610,-	€ 610,-	€ 610,-	€ 610,-	€ 610,-
<b>KOMFORTAUSSTATTUNG</b>						
Aluminium-Sportpedale mit seitlicher Fußstütze	4CS	-	-	-	-	-
Gepäcknetz für den Kofferraum	762	€ 60,-	€ 60,-	€ 60,-	€ 60,-	€ 60,-
Holz-Lenkrad (nur in Verbindung mit Option 303 oder 709 bestellbar)	321	€ 220,-	€ 220,-	€ 220,-	€ 220,-	€ 220,-
Dual-Zonen-Klimaautomatik, getrennt regelbar (FCKW-frei)	140	€ 1.350,-	•	•	•	•
Mittelarmlehne vorne mit Ablagefach	132	€ 200,-	•	•	•	•
Metallic-Lackierung	210	€ 580,-	€ 580,-	€ 580,-	€ 580,-	€ 580,-
Metallic Perlglanzeffekt-Lackierung „Nuvola“	270	€ 1.800,-	€ 1.800,-	€ 1.800,-	€ 1.800,-	€ 1.800,-
Motorschriftzug	749	wahlweise o. Aufpreis	wahlweise o. Aufpreis	wahlweise o. Aufpreis	wahlweise o. Aufpreis	wahlweise o. Aufpreis
4 Parksensoren hinten	508	€ 350,-	€ 350,-	€ 350,-	€ 350,-	€ 350,-
Scheiben abgedunkelt (hintere Seiten und Heck)	070	€ 350,-	€ 350,-	€ 350,-	€ 350,-	€ 350,-

• = Serienausstattung - = nicht erhältlich

## SONDERAUSSTATTUNG

		Alfa GT 2.0 JTS 16V Selespeed		Alfa GT 3.2 V6 24V		Alfa GT 1.9 JTD 16V M-Jet		
		-		-		€ 26.250,-		
		-		-		125.533.0		
		-		-		€ 28.400,-		
		-		-		125.333.0		
		€ 30.750,-		€ 37.000,-		€ 30.900,-		
		125.436.0		125.437.0		125.433.0		
		<b>Distinctive</b>		<b>Distinctive</b>		<b>Impression</b>	<b>Progression</b>	<b>Distinctive</b>
		€ 360,-		€ 360,-		€ 360,-	€ 360,-	€ 360,-
		•		•		€ 160,-	€ 160,-	•
		€ 610,-		€ 610,-		€ 610,-	€ 610,-	€ 610,-
		-		€ 180,-		-	-	-
		€ 60,-		€ 60,-		€ 60,-	€ 60,-	€ 60,-
		-		€ 220,-		€ 220,-	€ 220,-	€ 220,-
		•		•		€ 1.350,-	•	•
		•		•		€ 200,-	•	•
		€ 580,-		€ 580,-		€ 580,-	€ 580,-	€ 580,-
		€ 1.800,-		€ 1.800,-		€ 1.800,-	€ 1.800,-	€ 1.800,-
		wahlweise o. Aufpreis		wahlweise o. Aufpreis		wahlweise o. Aufpreis	wahlweise o. Aufpreis	wahlweise o. Aufpreis
		€ 350,-		€ 350,-		€ 350,-	€ 350,-	€ 350,-
		€ 350,-		€ 350,-		€ 350,-	€ 350,-	€ 350,-

• = Serienausstattung - = nicht erhältlich

## SONDERAUSSTATTUNG

		Alfa GT 1.8 TS 16V			Alfa GT 2.0 JTS 16V	
<b>GRUNDPREIS IMPRESSION</b> (€ inkl. 16 % MwSt.)		€ 23.600,-			-	
	<b>Code</b>	125.432.0			-	
<b>GRUNDPREIS PROGRESSION</b> (€ inkl. 16 % MwSt.)		€ 25.750,-			€ 27.250,-	
	<b>Code</b>	125.332.0			125.335.0	
<b>GRUNDPREIS DISTINCTIVE</b> (€ inkl. 16 % MwSt.)		€ 28.250,-			€ 29.750,-	
	<b>Code</b>	125.232.0			125.435.0	
		<b>Impression</b>	<b>Progression</b>	<b>Distinctive</b>	<b>Progression</b>	<b>Distinctive</b>
<b>SITZE</b>						
Sportsitze mit Sitzbezügen in Alfatex® und Alfatex®-Einsätze in den Türverkleidungen	728	€ 400,-	•	-	•	-
Sportsitze mit Sitzbezügen in Exklusiv-Leder und Leder-Einsätze in den Türverkleidungen	211	-	€ 2.000,-	•	€ 2.000,-	•
LUXURY-Ausstattung: Sportsitze mit Sitzbezügen in Exklusiv-Leder, Armaturenbrett und oberer Teil der Türverkleidungen mit „Pieno Fiore“-Leder bezogen	732	-	-	€ 3.750,-	-	€ 3.750,-
Beifahrersitz, höhenverstellbar	454	€ 120,-	€ 120,-	€ 120,-	€ 120,-	€ 120,-
<b>AUSSTATTUNGSPAKETE</b>						
Winterpaket: beheizte Scheibenwischer-Waschdüsen, Sitzheizung für Vordersitze	350	€ 320,-	€ 320,-	•	€ 320,-	•
Klima-Paket: Scheibenbeschlag-Sensor, Regen-Sensor, Geruch-Sensor (nur in Verbindung mit Option 140)	740	€ 250,-	€ 250,-	€ 250,-	€ 250,-	€ 250,-
<b>RADIO-/AUDIOPROGRAMM</b>						
Audioanlage mit CD	564	€ 360,-	•	-	•	-
Audioanlage mit CD und MP3	717	€ 540,-	€ 180,-	•	€ 180,-	•
Bluetooth™-Freisprecheinrichtung <sup>1)</sup>	411	€ 330,-	€ 330,-	€ 330,-	€ 330,-	€ 330,-
BOSE®-Soundsystem mit digitalem Verstärker, 9 Hochleistungslautsprechern inkl. eines Subwoofers	718	€ 680,-	€ 680,-	•	€ 680,-	•
CD-Wechsler (10fach) im Kofferraum	563	€ 360,-	€ 360,-	€ 360,-	€ 360,-	€ 360,-
Handy-Vorbereitung	833	€ 160,-	€ 160,-	€ 160,-	€ 160,-	€ 160,-
Multifunktionstasten am Lenkrad für Radio-Bedienung	303	€ 200,-	€ 200,-	•	€ 200,-	•

• = Serienausstattung - = nicht erhältlich <sup>1)</sup> = siehe Anmerkungen auf Seite 23

## SONDERAUSSTATTUNG

		Alfa GT 2.0 JTS 16V Selespeed		Alfa GT 3.2 V6 24V		Alfa GT 1.9 JTD 16V M-Jet		
		-		-		€ 26.250,-		
		-		-		125.533.0		
		-		-		€ 28.400,-		
		-		-		125.333.0		
		€ 30.750,-		€ 37.000,-		€ 30.900,-		
		125.436.0		125.437.0		125.433.0		
		<b>Distinctive</b>		<b>Distinctive</b>		<b>Impression</b>	<b>Progression</b>	<b>Distinctive</b>
		-		-		€ 400,-	•	-
		•		•		-	€ 2.000,-	•
		€ 3.750,-		€ 3.750,-		-	-	€ 3.750,-
		€ 120,-		€ 120,-		€ 120,-	€ 120,-	€ 120,-
		•		•		€ 320,-	€ 320,-	•
		€ 250,-		€ 250,-		€ 250,-	€ 250,-	€ 250,-
		-		-		€ 360,-	•	-
		•		•		€ 540,-	€ 180,-	•
		€ 330,-		€ 330,-		€ 330,-	€ 330,-	€ 330,-
		•		•		€ 680,-	€ 680,-	•
		€ 360,-		€ 360,-		€ 360,-	€ 360,-	€ 360,-
		€ 160,-		€ 160,-		€ 160,-	€ 160,-	€ 160,-
		•		•		€ 200,-	€ 200,-	•

• = Serienausstattung - = nicht erhältlich



## SONDERAUSSTATTUNG

		Alfa GT 1.8 TS 16V			Alfa GT 2.0 JTS 16V	
<b>GRUNDPREIS IMPRESSION</b> (€ inkl. 16 % MwSt.)		€ 23.600,-			-	
	<b>Code</b>	125.432.0			-	
<b>GRUNDPREIS PROGRESSION</b> (€ inkl. 16 % MwSt.)		€ 25.750,-			€ 27.250,-	
	<b>Code</b>	125.332.0			125.335.0	
<b>GRUNDPREIS DISTINCTIVE</b> (€ inkl. 16 % MwSt.)		€ 28.250,-			€ 29.750,-	
	<b>Code</b>	125.232.0			125.435.0	
		<b>Impression</b>	<b>Progression</b>	<b>Distinctive</b>	<b>Progression</b>	<b>Distinctive</b>
<b>RADIO-/AUDIOPROGRAMM</b>						
Multifunktionstasten am Lenkrad für Radio- und Telefon-Bedienung, nur in Verbindung mit CONNECT™ NAV+ (Option 904) bestellbar	709	€ 270,-	€ 270,-	€ 200,-	€ 270,-	€ 200,-
CONNECT™ NAV+: Audioanlage mit CD, GSM-Telefon mit Freisprechfunktion, Sprachsteuerung und Sprachaufzeichnung (Voice-Memo), CONNECT™-Taste mit SOS-Funktion, Navigationssystem mit Farbdisplay und Straßenkartendarstellung, inklusive 1 Jahr kostenloser europaweiter Telematikdienstleistungen bestehend aus Infodienst, ärztlicher Beratung und Pannenhilfe. Nur in Verbindung mit Multifunktionstasten am Lenkrad für Radio-Bedienung (Option 709) bestellbar.	904 + 533	€ 2.850,-	€ 2.850,-	€ 2.700,-	€ 2.850,-	€ 2.700,-
<b>RÄDER UND REIFEN</b>						
Leichtmetallfelge „Elegant“, 6,5J x 15" mit Bereifung 195/60 (schneeketteneeignet)	415	€ 600,-	wahlweise o. Aufpreis	wahlweise o. Aufpreis	wahlweise o. Aufpreis	wahlweise o. Aufpreis
Leichtmetallfelge „Sportspeiche I“, 7J x 16" mit Bereifung 205/55	421	€ 800,-	•	•	•	•
Leichtmetallfelge „Sportspeiche“, 7,5J x 17" mit Bereifung 215/45 (schneeketteneeignet)	420	-	-	-	-	-
Leichtmetallfelge „Supersport“, 7,5J x 17" mit Bereifung 225/45	431	-	-	-	-	-
Leichtmetallfelge „Sport“, 7J x 17" mit Bereifung 215/45	433	€ 1.350,-	€ 500,-	€ 500,-	€ 500,-	€ 500,-
Leichtmetallfelge „Sportspeiche II“, 7J x 17" mit Bereifung 215/45	439	€ 1.350,-	€ 500,-	€ 500,-	€ 500,-	€ 500,-
Leichtmetallfelge „Sportspeiche III“, 8J x 18" mit Bereifung 225/40	56J	€ 1.600,-	€ 750,-	€ 750,-	€ 750,-	€ 750,-
Reserverad als Notrad inkl. Wagenheber (alternativ zum Reifen-Reparatur-Kit)	803	€ 35,-	€ 35,-	€ 35,-	€ 35,-	€ 35,-

• = Serienausstattung - = nicht erhältlich

## SONDERAUSSTATTUNG

		Alfa GT 2.0 JTS 16V Selespeed		Alfa GT 3.2 V6 24V		Alfa GT 1.9 JTD 16V M-Jet		
		-		-		€ 26.250,-		
		-		-		125.533.0		
		-		-		€ 28.400,-		
		-		-		125.333.0		
		€ 30.750,-		€ 37.000,-		€ 30.900,-		
		125.436.0		125.437.0		125.433.0		
		<b>Distinctive</b>		<b>Distinctive</b>		<b>Impression</b>	<b>Progression</b>	<b>Distinctive</b>
		€ 200,-		€ 200,-		€ 270,-	€ 270,-	€ 200,-
		€ 2.700,-		€ 2.700,-		€ 2.850,-	€ 2.850,-	€ 2.700,-
		wahlweise o. Aufpreis		-		€ 600,-	wahlweise o. Aufpreis	wahlweise o. Aufpreis
		•		-		€ 800,-	•	•
		-		wahlweise o. Aufpreis		-	-	-
		-		wahlweise o. Aufpreis		-	-	-
		€ 500,-		-		€ 1.350,-	€ 500,-	€ 500,-
		€ 500,-		-		€ 1.350,-	€ 500,-	€ 500,-
		€ 750,-		€ 750,-		€ 1.600,-	€ 750,-	€ 750,-
		€ 35,-		-		€ 35,-	€ 35,-	€ 35,-

• = Serienausstattung - = nicht erhältlich

**KOMFORTAUSSTATTUNG/RADIO-/AUDIOPROGRAMM/RÄDER UND REIFEN**



Multifunktionstasten am Lenkrad für Radio- und Telefonbedienung, nur in Verbindung mit CONNECT™ NAV+ (Option 904) bestellbar. Sonderausstattung auf Wunsch für alle Versionen (Option 709).



CONNECT™ NAV+: Audioanlage mit CD, GSM-Telefon mit Freisprechfunktion, Sprachsteuerung und Sprachaufzeichnung (Voice-Memo), CONNECT™-Taste mit SOS-Funktion, Navigationssystem mit Farbdisplay und Straßenkartendarstellung, inklusive 1 Jahr kostenloser europaweiter Telematikdienstleistungen bestehend aus Infodienst, ärztlicher Beratung und Pannenhilfe. Sonderausstattung auf Wunsch für alle Versionen (Option 904).



Xenon-Scheinwerfer, nur in Verbindung mit Scheinwerferwaschanlage (Option 102) und Winterpaket (Option 350) bestellbar. Sonderausstattung für alle Versionen.



Ovaler Endschalldämpfer mit verchromtem Endrohr, serienmäßig für alle Versionen, nicht erhältlich für die 3.2 V6 24V-Version.

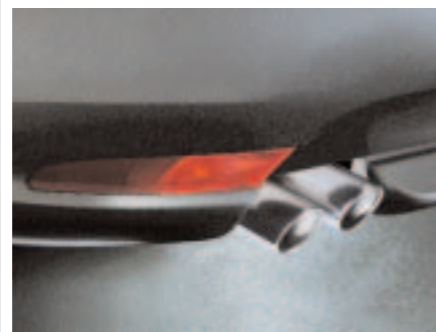

Zweiflutiger Endschalldämpfer mit verchromten Endrohren, serienmäßig für die 3.2 V6 24V-Version, nicht erhältlich für alle anderen Versionen.

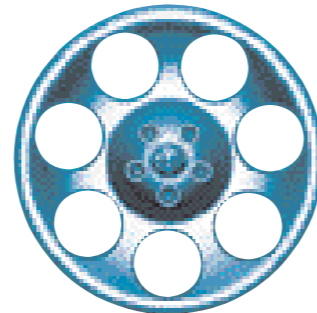

Leichtmetallfelge „Elegant“ 6,5J x 15" mit Bereifung 195/60, wahlweise ohne Aufpreis für alle Progression- und Distinctive-Versionen, Sonderausstattung auf Wunsch für alle Impression-Versionen, nicht erhältlich für die 3.2 V6 24V-Version (Option 415).  
(schneeketteneeignet)



Leichtmetallfelge „Sportspeiche I“ 7J x 16" mit Bereifung 205/55, serienmäßig für alle Progression- und Distinctive-Versionen, Sonderausstattung auf Wunsch für alle Impression-Versionen, nicht erhältlich für die 3.2 V6 24V-Version.



Leichtmetallfelge „Sportspeiche“ 7,5J x 17" mit Bereifung 225/45, serienmäßig für die 3.2 V6 24V-Version, nicht erhältlich für alle anderen Versionen.



Leichtmetallfelge „Supersport“ 7,5J x 17" mit Bereifung 225/45, wahlweise ohne Aufpreis für die 3.2 V6 24V-Version, nicht erhältlich für alle anderen Versionen.



Leichtmetallfelge „Sport“ 7J x 17" mit Bereifung 215/45, Sonderausstattung auf Wunsch für alle Impression-, Progression- und Distinctive-Versionen (Option 433), nicht erhältlich für die 3.2 V6 24V-Version.

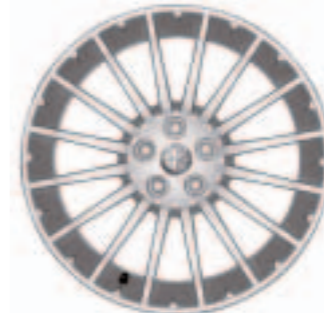

Leichtmetallfelge „Sportspeiche II“ 7J x 17" mit Bereifung 215/45, Sonderausstattung auf Wunsch für alle Impression-, Progression- und Distinctive-Versionen (Option 439), nicht erhältlich für die 3.2 V6 24V-Version.



Leichtmetallfelge „Sportspeiche III“ 8J x 18" mit Bereifung 225/40, Sonderausstattung auf Wunsch für alle Versionen. (Option 56J).

## TECHNISCHE EIGENSCHAFTEN

	Alfa GT 1.8 TS 16V	Alfa GT 2.0 JTS 16V/ 2.0 JTS 16V Selespeed	Alfa GT 3.2 V6 24V	Alfa GT 1.9 JTD 16V M-Jet
<b>MOTOR</b>				
Zylinderanzahl, Anordnung	4 in Reihe, vorn quer	4 in Reihe, vorn quer, mit 2 gegenläufigen Ausgleichswellen	6 in 60°-V-Stellung	4 in Reihe, vorn quer
Bohrung x Hub (mm)	82 x 82,7	83 x 91	93 x 78	82 x 90,4
Hubraum (cm³)	1.747	1.970	3.179	1.910
Max. Leistung (kW)/(PS)	103/140	122/165	176/240	110/150
Drehzahl bei max. Leistung (U/min.)	6.500	6.400	6.200	4.000
Max. Drehmoment EG (Nm)	163	206	300	305
Drehzahl bei max. Drehmoment (U/min.)	3.900	3.250	4.800	2.000
Ventilsteuerung	2 oben liegende Nockenwellen, 16 Ventile, elektrohydraulischer Phasenschieber	2 oben liegende Nockenwellen (Antrieb durch Zahnriemen), 16 Ventile mit Hydrostößeln und elektrohydraulischer Phasenschieber	2 oben liegende Nockenwellen pro Reihe, Antrieb durch Zahnriemen, 24 Ventile mit Hydrostößeln	2 oben liegende Nockenwellen, Antrieb durch Zahnriemen, 16 Ventile mit Hydrostößeln
Kraftstoffaufbereitung	elektronisch gesteuerte MPI Bosch-Motronic in die Zündung integriert, Ansaugkrümmer mit variabler Geometrie	elektronische, sequenzielle MPI Bosch MED7.1.1 mit zylinderselektiver Klopfkontrolle	elektronische, sequenzielle MPI Bosch MED7.1.1 mit zylinderselektiver Klopfkontrolle	Multijet-Direkteinspritzung mit Turbolader und Ladeluftkühler, elektronisches Motormanagement Bosch EDC 16
Batterieleistung (Ah)	60	60	60	60
<b>KRAFTÜBERTRAGUNG</b>				
Antrieb	auf die Vorderräder	auf die Vorderräder	auf die Vorderräder	auf die Vorderräder
Getriebe	5-Gang	5-Gang/Automatisiertes Schaltgetriebe	6-Gang	6-Gang
Übersetzungsverhältnisse: 1. Gang	3,909:1	3,909:1	3,500:1	3,800:1
2. Gang	2,238:1	2,238:1	2,253:1	2,235:1
3. Gang	1,520:1	1,520:1	1,520:1	1,360:1
4. Gang	1,156:1	1,156:1	1,161:1	0,971:1
5. Gang	0,946:1	0,946:1	0,971:1	0,763:1
6. Gang			0,818:1	0,614:1
RG	3,733:1	3,909:1	3,545:1	3,545:1

## TECHNISCHE EIGENSCHAFTEN

	Alfa GT 1.8 TS 16V	Alfa GT 2.0 JTS 16V/ 2.0 JTS 16V Selespeed	Alfa GT 3.2 V6 24V	Alfa GT 1.9 JTD 16V M-Jet
<b>MOTOR</b>				
Vorderradaufhängung	Einzelradaufhängung, Vierlenkeraufhängung mit doppeltem Schwinglenker und an Kugelgelenken angelenktem Stabilisator	Einzelradaufhängung, Vierlenkeraufhängung mit doppeltem Schwinglenker und an Kugelgelenken angelenktem Stabilisator	Einzelradaufhängung, Vierlenkeraufhängung mit doppeltem Schwinglenker und an Kugelgelenken angelenktem Stabilisator	Einzelradaufhängung, Vierlenkeraufhängung mit doppeltem Schwinglenker und an Kugelgelenken angelenktem Stabilisator
Hinterradaufhängung	Einzelradaufhängung vom Typ McPherson mit seitlichen, mit einer Aluminiumtraverse verbundenen Querlenkern von differenzierter Länge, Reaktionsstreben, achsversetzten Schraubenfedern und an Kugelgelenken angelenktem und mit dem Stoßdämpfer verbundenem Stabilisator	Einzelradaufhängung vom Typ McPherson mit seitlichen, mit einer Aluminiumtraverse verbundenen Querlenkern von differenzierter Länge, Reaktionsstreben, achsversetzten Schraubenfedern und an Kugelgelenken angelenktem und mit dem Stoßdämpfer verbundenem Stabilisator	Einzelradaufhängung vom Typ McPherson mit seitlichen, mit einer Aluminiumtraverse verbundenen Querlenkern von differenzierter Länge, Reaktionsstreben, achsversetzten Schraubenfedern und an Kugelgelenken angelenktem und mit dem Stoßdämpfer verbundenem Stabilisator	Einzelradaufhängung vom Typ McPherson mit seitlichen, mit einer Aluminiumtraverse verbundenen Querlenkern von differenzierter Länge, Reaktionsstreben, achsversetzten Schraubenfedern und an Kugelgelenken angelenktem und mit dem Stoßdämpfer verbundenem Stabilisator
Bereifung (Impression)	205/60 6Jx15"	-	-	205/60 6Jx15"
Bereifung (Progression/Distinctive)	205/55 7Jx16"	205/55 7Jx16"	225/45 7,5Jx17"	205/55 7Jx16"
Lenkung	Zahnstangenlenkung, mit Hydrolenkung	Zahnstangenlenkung, mit Hydrolenkung	Zahnstangenlenkung, mit Hydrolenkung	Zahnstangenlenkung, mit Hydrolenkung
Wendekreisdurchmesser (m)	11,5	11,5	11,5	11,5
<b>BREMSANLAGE</b>				
Vorn: Scheibenbremsen Ø (mm)	284 (innenbelüftet)	284 (innenbelüftet)	330 (innenbelüftet)	284 (innenbelüftet)
Hinten: Scheibenbremsen Ø (mm)	276	276	276	276
<b>GEWICHTE/ABMESSUNGEN</b>				
Leergewicht (kg)*	1.365	1.395	1.485	1.440
Zulässiges Gesamtgewicht (kg)	1.810	1.840	1.930	1.885
Max. Anhängelast (gebremst) 12 % (kg)	1.300	1.300	1.400	1.300
Kofferraumvolumen (dm³)	320/905	320/905	320/905	320/905
Kraftstofftankinhalt (Liter)	63	63	63	63
<b>FAHRLEISTUNGEN</b>				
Höchstgeschwindigkeit (km/h)	200	216	243	209
Beschleunigung 0-100 km/h (Sek.)	10,6	8,7	6,7	9,2

\* = Nach EG-Norm gilt das Leergewicht für Fahrzeuge in serienmäßiger Ausstattung. Sonderausstattungen erhöhen den Wert. Im angegebenen Wert sind 75 kg für den Fahrer berücksichtigt.

## TECHNISCHE EIGENSCHAFTEN

	Alfa GT 1.8 TS 16V	Alfa GT 2.0 JTS 16V/ 2.0 JTS 16V Selespeed	Alfa GT 3.2 V6 24V	Alfa GT 1.9 JTD 16V M-Jet
<b>KRAFTSTOFFVERBRAUCH<sup>1)</sup></b>				
Außerorts (l/100 km)	6,4	6,7	8,7	4,9
Innerorts (l/100 km)	12,1	12,2	18,6	8,5
Kombiniert (l/100 km)	8,5	8,7	12,4	6,2
Kraftstoffart	Super Bleifrei	Super Bleifrei	Super Bleifrei	Diesel
CO <sub>2</sub> (g/km) kombiniert	202	207	295	165
Schadstoffklasse	EURO4	EURO4	EURO 4	EURO4
Wartungsfreier Diesel-Partikelfilter (DPF)	-	-	-	serienmäßig

<sup>1)</sup> = Nach RL 80/1268/EWG

Alfa GT 3.2 V6 24V

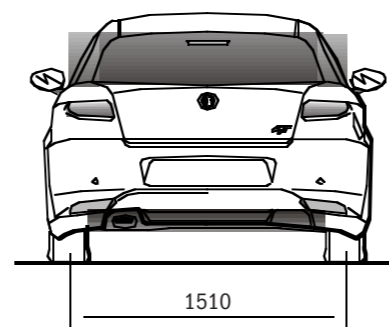
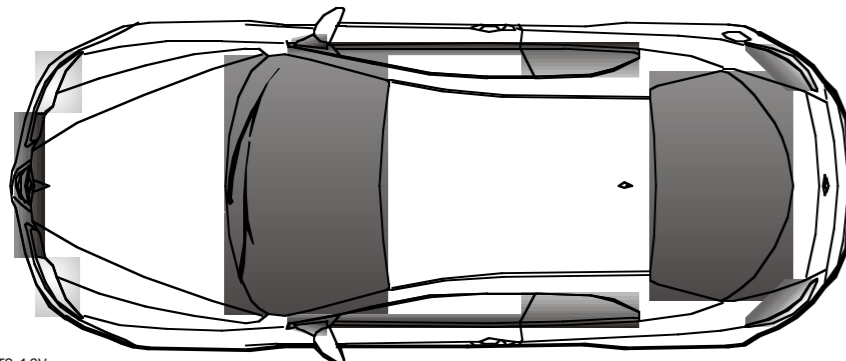
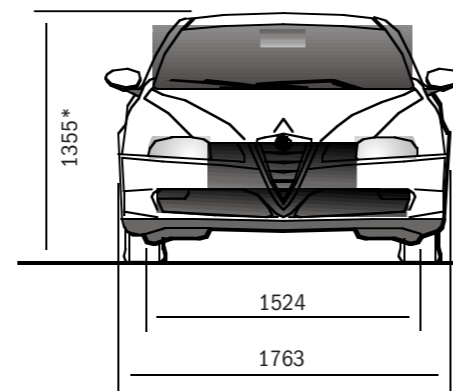
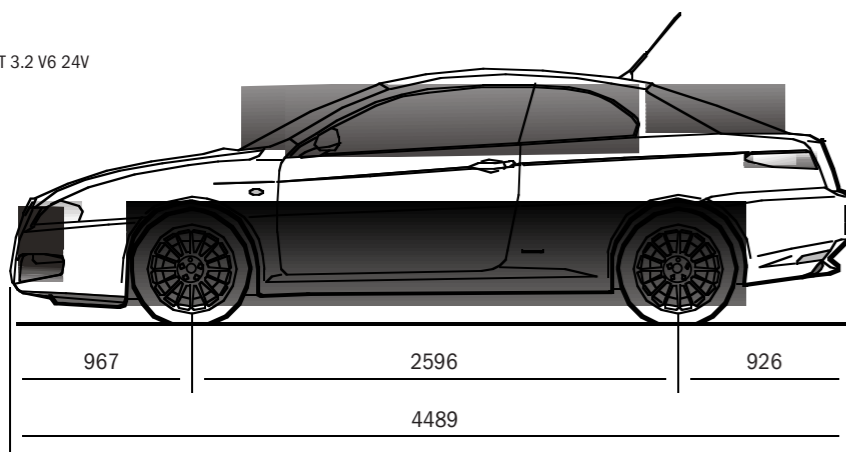

\* 1.8 TS 16V  
2.0 JTS 16V - 1362  
1.9 JTD 16V M-Jet - 1366

### Garantien

Unabhängig von gesetzlichen Sachmangelhaftungsansprüchen bietet Ihnen Alfa Romeo über das Händlernetz folgende Garantien:

Zu jedem Alfa Romeo gehören die 24-monatige Alfa Romeo Mängelbeseitigungsgarantie ohne km-Begrenzung, 8 Jahre Garantie gegen Durchrostungsschäden von innen nach außen, 3 Jahre Lackgarantie und die europaweite Mobilitätsgarantie in den ersten beiden Zulassungsjahren.

Mit der Alfa Romeo Mobilitätsgarantie sind Sie auch im Notfall nicht auf sich gestellt. Die Servicegesellschaft sorgt dafür, dass Sie innerhalb von Deutschland unter der kostenlosen Telefonnummer 0800-130 40 72 und aus dem Ausland unter der Telefonnummer +49 (0)89 76 76 40 72 an 365 Tagen im Jahr 24 Stunden täglich umfangreichen Service erhalten.

Inhalt und Umfang der Garantien sind im Einzelnen den jeweiligen Garantiebestimmungen zu entnehmen, die aus dem zum Fahrzeug gehörenden Serviceheft hervorgehen.

### Optionale Service- und Garantieleistungen

Zusätzliche Sicherheit durch Langzeit-Garantie:

Mit den Extension-Neuwagen-Anschlussgarantien erhalten Sie gegen Aufpreis ein umfassendes Garantiepaket, das Sie vor teuren Überraschungen im Schadensfall schützt und eine Werterhöhung Ihres Fahrzeugs darstellt. Sie bestimmen die Laufzeit. Die Extension-Produkte bieten Ihnen nach Ablauf der gesetzlichen Mängelbeseitigungsgarantie umfangreichen Garantieschutz für 12 bzw. 24 Monate. Dies gilt bis zu einer Laufleistung von 150.000 Kilometern. Sie können die Neuwagen-Anschlussgarantien direkt beim Fahrzeugkauf abschließen oder bis zum Ende des 22. Monats nach Erstzulassung – bis zu 50.000 km.



Durch **Extension** sind die wichtigsten Baugruppen und Bauteile wie z. B. nahezu die gesamte Technik vom Motor über Getriebe und Elektronik bis zu den Bremsen gegen Defekte, die zu einer Panne führen können, abgesichert. Extension beinhaltet überdies eine Mobilitätsgarantie, die europaweit für umfassende Hilfe bei einer pannenbedingten Reparatur sorgt.



**Extension Basic** bietet Ihnen den kompletten Garantieuumfang von Extension, je nach Ihrer Wahl mit oder ohne Mobilitätsgarantie. Ihre Selbstbeteiligung pro Schadensfall beträgt 250,- €.



**Extension Comfort** bietet den kompletten Leistungsumfang von Extension inklusive der Mobilitätsgarantie. Darüber hinaus profitieren Sie von einer Reparaturkostenversicherung für die Komfortelektronik. So sind z. B. Wegfahrsperre, elektrische Fensterheber u.v.m. im Garantiefall gedeckt.

Inhalt und Umfang der optionalen Garantieleistungen sind im Einzelnen den jeweiligen Garantiebestimmungen zu Extension, Extension Basic und Extension Comfort zu entnehmen. Ihr Alfa Romeo Händler informiert Sie gerne über die Einzelheiten und unterbreitet Ihnen ein individuelles Angebot.

### Ausschließende Optionen:

- 210 nicht in Verbindung mit 270
- 270 nicht in Verbindung mit 210
- 303 nicht in Verbindung mit 321, 709, 904
- 411 nicht in Verbindung mit 709, 833, 904
- 4KW nicht in Verbindung mit 211, 270, 321, 415, 421, 433, 439, 56J, 732
- 4KX nicht in Verbindung mit 211, 270, 321, 415, 421, 433, 439, 56J, 732
- 415 nicht in Verbindung mit 420, 421, 431, 432, 433, 439
- 420 nicht in Verbindung mit 415, 421, 431, 432, 433, 439
- 421 nicht in Verbindung mit 415, 420, 431, 432, 433, 439
- 431 nicht in Verbindung mit 415, 420, 421, 432, 433, 439
- 432 nicht in Verbindung mit 415, 420, 421, 431, 433, 439
- 433 nicht in Verbindung mit 415, 420, 421, 431, 432, 439
- 439 nicht in Verbindung mit 415, 420, 421, 431, 432, 433
- 564 nicht in Verbindung mit 709, 717, 904
- 56J nicht in Verbindung mit 803
- 709 nicht in Verbindung mit 303, 321, 564, 717
- 728 nicht in Verbindung mit 211, 732
- 803 nicht in Verbindung mit 56J
- 833 nicht in Verbindung mit 904
- 904 nicht in Verbindung mit 303, 564, 717

### Anmerkung:

Opt. 411 Bluetooth™-Freisprecheinrichtung: Kompatibel mit den Handy-Modellen BlackBerry 7100 series, 7290, Ericsson R520, T39m, T68m, Motorola V500/V525/V600, V3/V80/V501, V547/V555/V551/V635, E398/E1000, MPX 220, 270C/280i, Nokia 3650/3660, 6310/6310i, 6600/6670, 6260/6650, 6230/6810/6820, 6630/7280, 7600/7610, 8910/8910i, N-Gage/N-Gage QD, Panasonic X700, Philips Fisio 820/Fisio 825, Samsung SGH-D500, Sharp GX15/GZ-100, GX30/GX31/GX32, TM200, Siemens S55/S56, S65/S66, SX1, Sony Ericsson T68i, P800/P900, P910i, T606/.../T630, Z600/Z608, Telital NeoFone, SPV E200, C500, XDA2 XDA2/SPV M1000

Opt. 833 Handy-Vorbereitung: Monoband (900 MHz), Betrieb nur für D-Netz möglich. Beinhaltet GSM-Dachantenne, Lautsprecher für Freisprecheinrichtung, 10-poligen Verbindungsstecker.

Opt. 904 CONNECT™ NAV+: Dualband (900/1800 MHz), Betrieb nur für D-Netz und E-Netz möglich.

Über die Kombinationsmöglichkeiten/Einschränkungen informiert Sie gerne Ihr Alfa Romeo Händler.

### Gebundene Optionen:

- 102 nur in Verbindung mit 230 oder 350, 230 + 350
- 230 nur in Verbindung mit 102 oder 102 + 350
- 303 nur in Verbindung mit 564 oder 717
- 321 nur in Verbindung mit 303 oder 709
- 350 nur in Verbindung mit 102
- 386 nur in Verbindung mit 4KX+533
- 411 nur in Verbindung mit 564, 717
- 4KW nur in Verbindung mit 212 (nur Distinctive, ausgenommen 3.2 V6 24V)
- 4KX nur in Verbindung mit 788 (nur Distinctive, ausgenommen 3.2 V6 24V)
- 709 nur in Verbindung mit 904
- 718 nur in Verbindung mit 564 oder 717 oder 904
- 740 nur in Verbindung mit 140
- 904 nur in Verbindung mit 709 (nur Distinctive)